

英文月刊誌



アジア・エレクトロニクス・インダストリー

**Asia Electronics Industry**

2018 媒体資料



# 英文月刊誌『アジア エレクトロニクス インダストリー』 (ASIA ELECTRONICS INDUSTRY) - 編集の基本

- アジア、中国のエレクトロニクス業界にとって重要なビジネス情報、最新技術情報を発信：  
国内外の取材網や大学・研究機関のネットワークを使い、ビジネスに直結した情報を毎号、発信しています。
- スマホ／ウェアラブル機器、車載また産業機器用に関する電子部品・材料、半導体また製造装置の先端技術を毎号ピックアップ：  
タイムリーにこれらのロードマップ、キーテクノロジーまたアプリケーションを紹介します。
- “I I o T / M 2 M” 第4次産業革命：スマートファクトリー  
Industrial I o T/M2Mが起こすビジネスの変化やモノづくりは、電機メーカー やEMS/ODM企業の開発生産体制を大きく変化させています。  
『AEI』はこうした製造現場を検証、これからのアジアや中国における環境やエネルギー問題も含めた付加価値の高い次世代モノづくりを提案します。
- 『AEI』は事業経営責任者や製品開発技術者また購買担当責任者など12,000人の定期読者を持つと共に、アジアや中国で開催される展示会の会場でも特別配布を行います。
- アジアで開催される主要展示会に参加、『AEI』の月間平均発行部数は20,000部になります。  
広告や記事をご提供いただくメーカーの方々にとって、大きな付加価値を約束します。

## 『AEI』読者国別状況

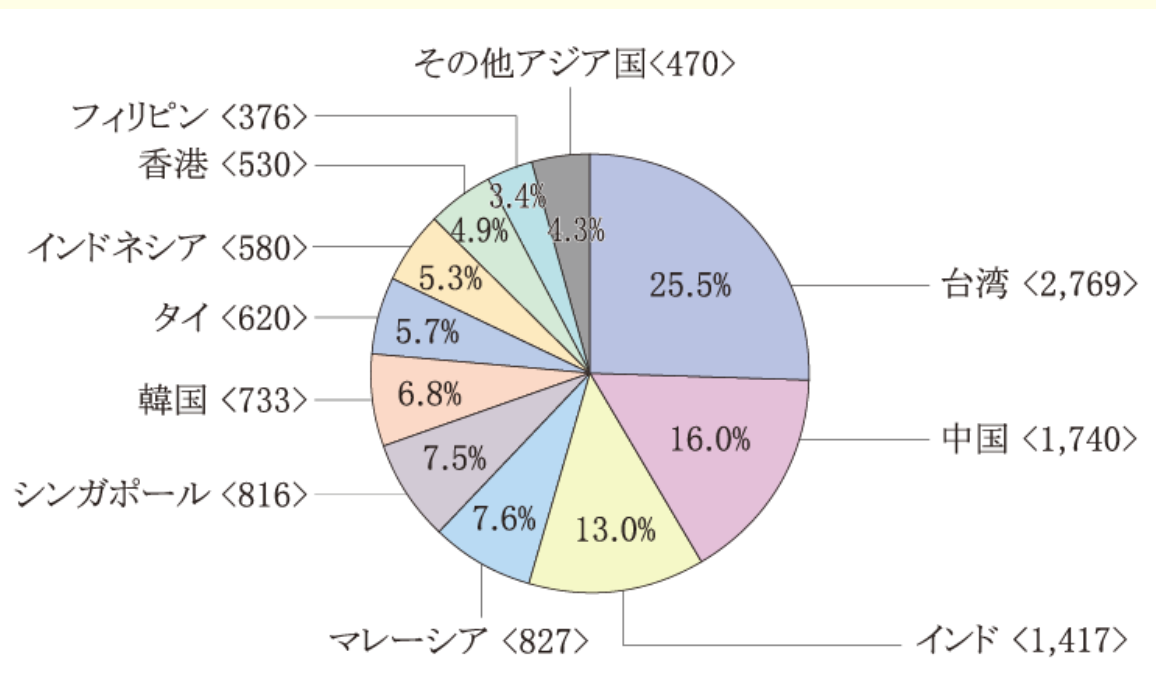



# 英文月刊誌『アジア エレクトロニクス インダストリー』 (ASIA ELECTRONICS INDUSTRY) - の読者は?

## 『AEI』読者の職業・肩書・業種の分析

職業	比率(%)
製造業 (Manufacturer)	62.6%
卸売り、輸入/輸出 (Distributor, Importer/Exporter)	20.4%
研究所、開発機関 (R&D Lab, Academic Institute)	11.1%
他エレクトロニクス関係分野 (Others Allied to the field)	5.9%

肩書	比率(%)
部門課長 (Manager)	25.1%
技術者 (Engineer)	20.6%
部門事業部長、部長 (General Manager/Director)	15.4%
社長、役員 (President/Management Executive)	27.5%
部内担当、責任者 (Section Head)	5.2%
コンサルタント (Consultant)	1.8%
その他 (Others)	4.4%

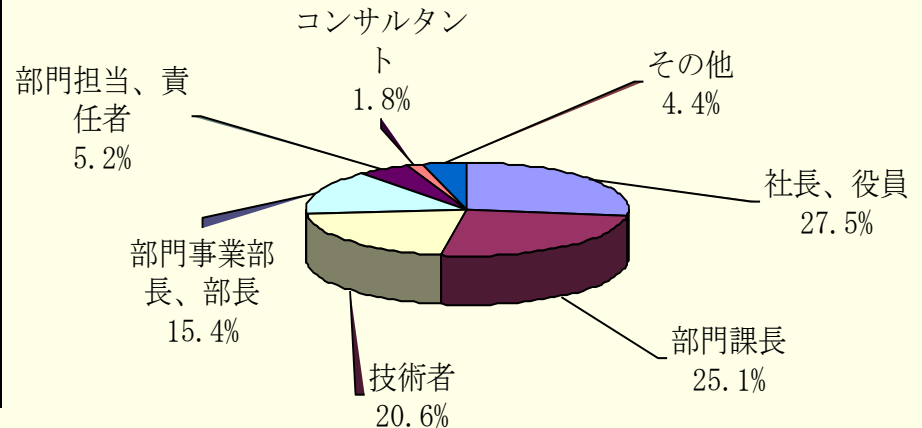
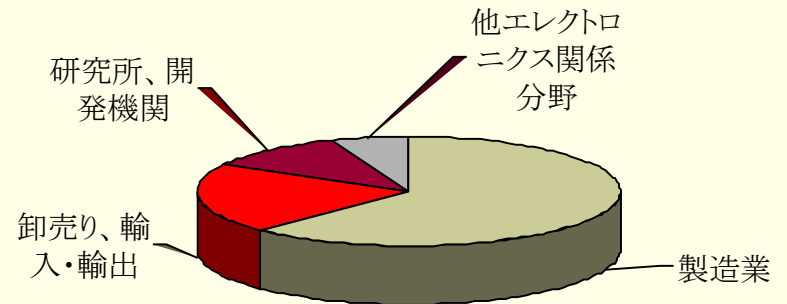

## 『AEI』読者が勤務する会社の主な生産品目

電子部品 (Electronic Components)	20.2%
通信機器 (Communications Equipment)	13.7%
AV機器 (Audio-Video Equipment & Games)	13.5%
家電製品 (Home Electric Appliances)	11.2%
自動車用電子部品 (Automotive Electronic Components)	9.4%
半導体、IC (Semiconductor Devices)	6.8%
コンピュータ、周辺機器 (Computers and Peripherals))	5.5%
電子材料、化学材料 (Electronic Materials & Chemicals)	4.3%
OA機器 (Office and Business Machines)	4.2%
計測、検査機器 (Test & Measuring Instruments)	3.6%
実装機器 ( Electronic Subassemblies <boards, modules, hybrid ICs, display modules >)	2.1%
その他 (Others)	5.5%

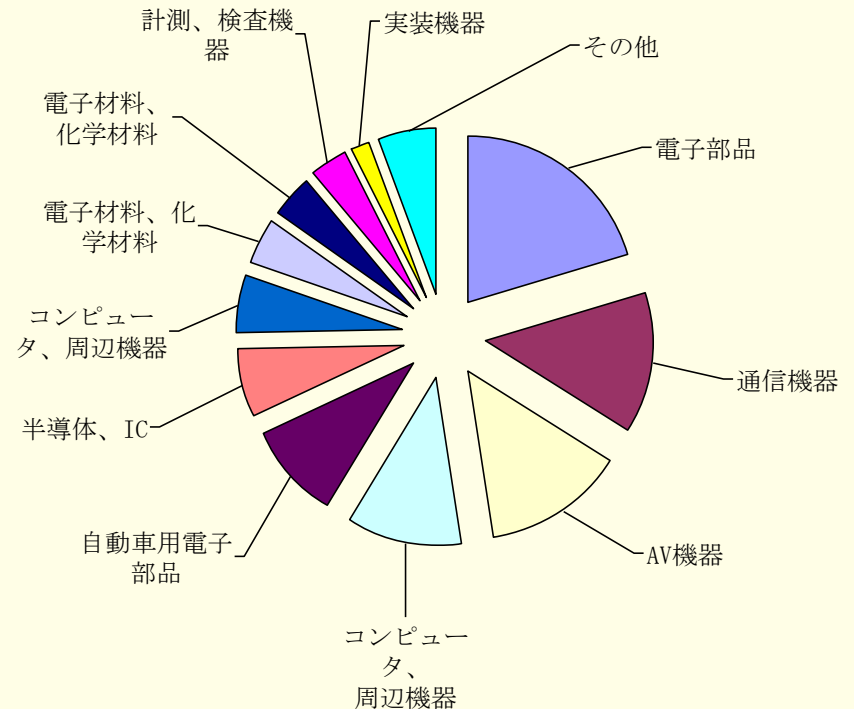



# 英文月刊誌『アジア エレクトロニクス インダストリー』 (ASIA ELECTRONICS INDUSTRY) - 広告料金表とサイズ

## 広告料金表

『AEI』仕上がりサイズ: 280 mm (天地) x 208 mm (左右)

カラー	料金 (単位: 円)				広告サイズ	
	サイズ	年12回契約	年6回契約	年3回契約	普通頁	断切り
4色	1頁 広告	185,000	230,000	280,000	255 (天地) X 180 (左右)	286 (天地) X 214 (左右)
	½頁 広告	125,000	160,000	190,000	125 (天地) X 180 (左右)	
	2頁見開き 広告	290,000	355,000	395,000	255 (天地) X 388 (左右)	286 (天地) X 422 (左右)
2色	1頁 広告	165,000	210,000	260,000	255 (天地) X 180 (左右)	286 (天地) X 214 (左右)
	½頁 広告	105,000	140,000	170,000	125 (天地) X 180 (左右)	
	2頁見開き 広告	250,000	315,000	355,000	255 (天地) X 388 (左右)	286 (天地) X 422 (左右)
白黒	1頁 広告	140,000	185,000	235,000	255 (天地) X 180 (左右)	286 (天地) X 214 (左右)
	½頁 広告	80,000	115,000	145,000	125 (天地) X 180 (左右)	
	2頁見開き 広告	225,000	290,000	330,000	255 (天地) X 388 (左右)	286 (天地) X 422 (左右)

- \* 広告原稿の締切日は、広告掲載予定発行月の3週間です。
- \* 毎月の企画内容は別紙の年間企画予定表をご参照下さい。

2018年1月より有効

## 広告サイズと広告データ

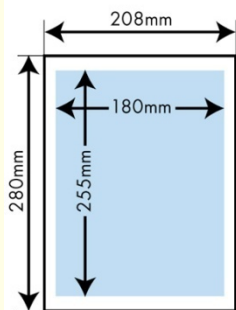

1ページ版面サイズ  
180 x 255mm (W x H)

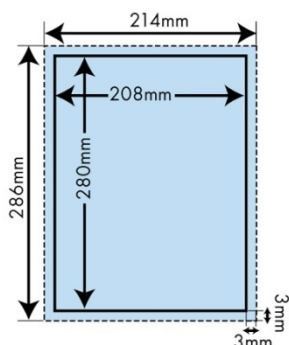

1ページ断切りサイズ  
214 x 286mm (W x H)  
仕上がりサイズの天地、左右それぞれに  
3mmを足してください

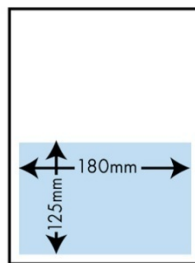

ヨコ 1/2サイズ  
180 x 125mm (W x H)

### 雑誌体裁:

- ① 体裁: 天地280mm x 左右208mm
- ② 印刷: オフセット印刷 / 左綴じ
- ③ 入稿: 完全データ

### 広告データ入稿仕様:

アプリケーション: Illustrator/Photoshop/QuarkXpress

- 最終データのカラー出力見本**3部**を添付して下さい。
- 使用したアプリケーション、フォントなどを明記したデータ仕様書を添付して下さい。
- フォントはすべてアウトライン化して下さい。

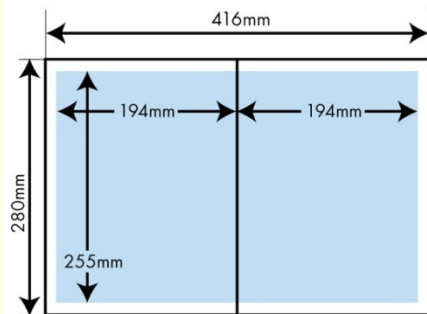

2ページ見開き版面サイズ  
388 x 255mm (W x H)

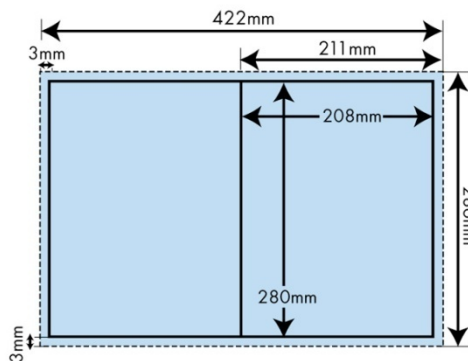

2ページ見開き断切りサイズ  
422 x 286mm (W x H)



# 英文月刊誌『アジア エレクトロニクス インダストリー』 (ASIA ELECTRONICS INDUSTRY) - 広告の特典

- ◆ 『AEI』に12回、4色、1頁の広告を掲載いただいたスポンサー様に対し、関係者、スタッフ一同で撮影した写真を『AEI』表紙に掲載する権利を提供します。
- ◆ 『AEI』表紙に掲載された写真に対し、½ 頁の会社紹介を行います。
- ◆ さらに、『AEI』50部が無料で貴社のご指定先、例えば主な取引先や、貴社の支店、工場へ配布可能です。追加部数が必要な場合は、電波新聞社にご連絡ください。
- ◆ 貴社の新技術、新製品について紹介を行います。詳細は担当者にお問合せ下さい。

\* 2頁見開き広告は、2回申込みと計算されます

※ 貴社より営業所や工場また代理店などのリストをご提供いただければ、弊社より

『AEI』掲載誌を発行され次第、送付いたします。詳細はお問合せ下さい。

※※ 一括購入の割引: (1冊単価: 18USドル x 0.7 または 1,500円 x 0.7)

20冊以上を購入の場合は、通常価格の30% 引きいたします。但し送料は別途請求させていただきます。







# 英文月刊誌『アジア エレクトロニクス インダストリー』 (ASIA ELECTRONICS INDUSTRY)

株式会社 電波新聞社  
東京都品川区東五反田1-11-15 〒141-8715

## 契約条件及び著作権について

1. Insertion instructions shall be supplied for every advertisement and shall clearly state the name of publication, name of advertiser, insertion date, size of advertisement, identification of advertisement (proof of ad to be furnished if possible) plus any special instructions such as bleed, color, etc.
2. No conditions, printed or otherwise, appearing on the space order, billing instruction or copy instructions that conflict with the publisher's stated policies will be binding on the publisher.
3. All advertising orders are subject to the terms and provisions of the current rate card. Orders are accepted subject to change in rates upon notice from the publisher. However, orders may be cancelled at the time the change in rates becomes effective without incurring a short rate adjustment, provided the rate has been earned up to the date of cancellation.
4. Orders are acceptable for not more than one year in advance.
5. A contract year, or 12-month period, starts from the date of the first insertion. Twelve-month periods do not overlap. Thus, space counted in one contract period to determine the rate for that period cannot be counted again toward the rate for the subsequent or past periods.
6. Till Forbid (T.F.) contracts will be billed at rate earned through the previous 12 months or at rate earned through contract year period without incurring short rate, provided that the same frequency is maintained up to the time of cancellation.
7. Wherever possible, space orders should specify a definite schedule of insertions, issues and sizes of space.
8. The forwarding of an order is construed as an acceptance of all the publisher's rates and conditions in effect at the time the advertising is sold.
9. The publisher reserves the right to void any contract unless the first insertion is used within three months from date thereof.
10. Verbal agreements are not recognized.
11. If, within one year, the advertisers uses more or fewer insertions than specified in the order, charges will be adjusted in accordance with established rates.
12. Cancellation of space order forfeits the right to position protection.
13. The publisher reserves the right to give better position than specified in the order, at no increase in rate.
14. Advertiser and advertising agency agree to indemnify, defend, and save harmless the publisher from any and all liability for content (including text, illustrations, representatives, sketches, maps, trademarks, labels or other copyrighted matter) of advertisements printed, or the unauthorized use of any person's name or photograph arising from the publisher's reproduction and publishing of such advertisements pursuant to the advertiser's or agency's order. The publisher reserves the right to reject, discontinue or omit any advertising or any part thereof. This right shall not be deemed to have been waived by acceptance or actual use of any advertising matter.
15. Acceptance of advertising for any product or service is subject to investigation of the product or service, and of the claims made for it in the advertisement submitted for publication.
16. All advertising is subject to the publisher's approval. The publisher reserves the right to reject advertising which the publishers feels is not in keeping with the publication's standard.
17. The advertisers' index is prepared under the regulations and policies of the publisher as an extra service to the advertiser over and above the space order. The publisher, therefore, does not assume liability for errors in the index notwithstanding all normal precautions.
18. The publisher's liability for any error will not exceed the charge for the advertisement in question.
19. The publisher assumes no liability if for any reason it becomes necessary to omit an advertisement.
20. The publisher is not liable for delays in delivery and/or non-delivery in the event of Acts of God, action by any governmental or quasi-governmental entity, fire, flood, insurrection, riot, explosion, embargo, strikes whether legal or illegal, labor or material shortage, transportation interruption of any kind, work slow-down, or any condition beyond the control of publisher affecting production or delivery in any manner.
21. Failure to make the order correspond in price or otherwise with the rate schedule is regarded only as a clerical error and publication is made and charged for upon the terms of the schedule in force without further notice.
22. The publisher reserves the right to limit the size of space an advertisement may occupy.
23. Two or more advertisers are not permitted to use space under the same contract.
24. Association advertising ordinarily takes the rate earned for space used by the association advertising alone. Individual members of associations cannot bulk their individual company space with the association space to earn a bulk rate for themselves.
25. Supplied inserts shall be charged regular black and white space rates plus additional production costs incurred.
26. When change of copy, covered by an uncancelled insertion order, is not received by the closing date, copy run in the previous issue will be inserted.
27. The publisher assumes no liability for error or omissions in key numbers, or its reader service section, and/or reader service numbers, or advertisers' index.
28. Any deliberate attempt to simulate a publication's format is not permitted, and the publisher reserves the right to place the word "advertisement" with copy that, in the publisher's opinion, resembles editorial matter.
29. Advertisements offering prizes, or contents of any nature are accepted provided prior approval has been obtained from the Post Office at place of publication entry.
30. Requests for specified position at R.O.P. rates are given consideration but no guarantee is made unless the position premium has been provided for in the contract.
31. An advertiser requesting that a standard full page plate be printed without the name and page number appearing on the page shall be charged a premium.
32. No allowance is made to advertisers who furnish complete plates, text and illustrations for their advertisements.
33. Advertisements ordered set and not used will be charged for composition.
34. Publisher reserves right to hold advertiser and/or its advertising agency jointly and severally liable for such monies as are due and payable to the publisher.



www.aei.dempa.net

# 英文月刊誌『アジア エレクトロニクス インダストリー』 (ASIA ELECTRONICS INDUSTRY)

## 海外支局&セールスオフィス

### 電波新聞 東京本社

東京都品川区東五反田1-11-15

郵便番号 141-8715

電話: 03-3445-6135

Fax: 03-3447-4666

メール: aei@dempa.co.jp

### 大阪本社

大阪市中央区北浜3-2-25

京阪淀屋橋ビル

郵便番号 541-0041

電話: 06-6203-3361

Fax: 06-6227-5153

### 台湾

**International Dempa Trade Co., Ltd.**

7F, No.34, Sec. 1, Nanjing East Road, Taipei, Taiwan 104

Tel: +886 2 2563 4595

Fax: +886 2 2567 5559

E-mail: tricia@dempa.co.jp

### フィリピン

**Dempa Publications, Inc.**

**Regional Headquarters**

2510 Herrera Tower

98V.A. Rufino Street

Salcedo Village, Makati City

Philippines

Tel: +63 2-845-0906

Fax: +63 2-845-1829

E-mail: cris@dempa.co.jp

### 韓国

**Dempa Publications, Inc.**

Room 1404 Master Tower Building

553 Dohwa-dong, Mapo-ku

Seoul, Korea

Tel: +82 2-714-2983

Fax: +82 2-714-2984

E-mail: duckjoong@gmail.com



www.aei.dempa.net

# 英文月刊誌『アジア エレクトロニクス インダストリー』 (ASIA ELECTRONICS INDUSTRY)

## 国内連絡先

### 電波新聞 東京本社

東京都品川区東五反田1-11-15  
郵便番号 141-8715  
電話: 03-3445-6135  
Fax: 03-3447-4666  
メール: aei@dempa.co.jp

### 大阪本社

大阪市中央区北浜3-2-25  
京阪淀屋橋ビル  
郵便番号 541-0041  
電話: 06-6203-3361  
Fax: 06-6227-5153

支局	住所		電話番号	FAX番号
仙 台 支 局	仙台市青葉区花京院1-5-10 ウエストプラザ花京院1411	〒 980-0811	022-277-7211	022-227-7212
名 古 屋 支 局	名古屋市昭和区神村町2-17-3	〒 466-0802	052-753-3461	052-753-3462
広 島 支 局	広島市中区八丁堀3-12 砂原ビル	〒 730-0013	082-228-5581	082-228-5582
九 州 支 局	福岡市博多区博多駅前1-5-1 博多大博通ビル	〒 812-0011	092-431-7411	092-431-7417